

## 保証書

保証期間内に取扱説明書等の注意書きにしたがって正常な使用状態で使用して故障した場合には、お買い上げの販売店に本書をご提示の上、修理をご依頼下さい。

型名	コードレスクリーナー DCCL-1015	お買い上げ日	保証期間
		年 月 日	お買い上げ日より 6か月
販売店	販売証明書やレシート等を添付してください。		

- 保証内容は本製品自体の無償修理に限ります。
- 保証期間内でも次のような場合には有料修理となります。
  - (イ) 使用上の誤り及び不当な修理・改造による故障及び損傷。
  - (ロ) お買い上げ後の輸送・移動・落下等による故障及び損傷。
  - (ハ) 一般家庭用以外(業務用、レンタルなど)に使用された場合の故障及び損傷。
  - (ニ) 定格時間以上のご使用、または定格時間内であっても激しい連続作業でご使用になった場合の故障及び損傷。
  - (ホ) 火災・地震・水害・落雷・その他天災・異常電圧による故障及び損傷。
  - (ヘ) 本書のご提示がない場合。
  - (ト) 本書に販売証明書やレシート等、お買い上げ年月日を証明できる物が添付されていない場合、あるいは字句を書き換えられた場合。
- 本書は付属品・消耗品には適用されません。
- 本書は日本国内においてのみ有効です。 This warranty is valid only in Japan.
- 本書は最初の購入にのみ適用され、以降の転売・譲渡には適用されません。
- 本書に記入のあるお買い上げの販売店に修理をご依頼になれない場合には当社までご相談ください。
- 保証期間経過後の修理や部品取り寄せについてはお買い上げの販売店にご依頼ください。

お客様  
相談窓口

☎ 03-3252-8861

受付時間: 9:00~12:00 13:00~17:00  
(土日祝日及び弊社休日を除く)

修理及び別売品の購入はお買い上げ  
の販売店にご依頼ください。  
左記相談窓口では直接対応できま  
せん。あらかじめご了承ください。

**SHINKO** 株式会社 新興製作所

本社 〒101-0035  
東京都千代田区神田紺屋町11番地  
TEL: 03-3252-8861

修理工場 〒340-0002  
埼玉県草加市青柳6-30-9  
TEL: 048-931-4151

ホームページ <https://www.shinko-ss.co.jp>



# コードレスクリーナー DCCL-1015 取扱説明書

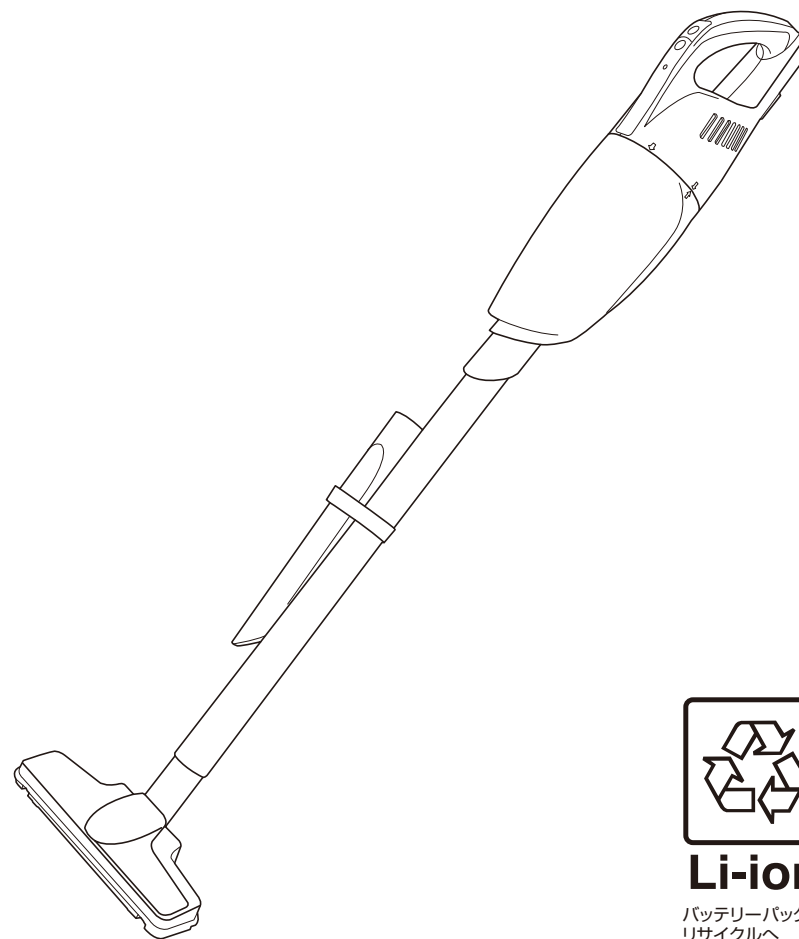

このたびはコードレスクリーナーをお買い上げいただきましてありがとうございます。  
ご使用に際しては、必ずこの取扱説明書をよくお読みいただき、正しくご使用ください。  
お読みになった後は、必ず保管してください。

**安全上のご注意** 必ずお守りください。

- お使いになる人や他の人への危害、財産への損害を未然に防止するため、安全に関する内容を記載しています。内容をよく理解して記載事項をお守りください。  
※本文は共通事項であり、製品により合致しないことがあります。

<b>⚠ 警告</b>	「人が死亡または重傷を負う可能性が想定される内容」です。
<b>⚠ 注意</b>	「人が重傷を負う可能性及び物質・財産の傷害が発生する内容」です。

※なお、「⚠注意」に記載した事項でも、状況によっては重大な結果に結びつく可能性があります。いずれも安全に関する重大な内容を記載しているため、必ず守ってください。  
※お守りいただく内容を下記の図記号で表しています。

<b>🚫 禁止</b>	してはいけない内容です。
<b>🛑 実行</b>	しなければならない内容です。

**⚠ 警告**

<b>🚫 禁止</b>	<b>分解・修理・改造をしない</b> 火災・感電の原因になります。修理はお買上げの販売店にご相談ください。
	<b>ガソリン・灯油・火の残るタバコの吸殻・水・粉類などは吸わせない</b> 火災や故障の原因になります。
	<b>本体を水につけたり、水をかけたりしない</b> 感電・故障の原因になります。
	<b>子どもだけで使わせたり、幼児の手の届くところで使わない</b> 感電・やけど・けがの原因になります。
	<b>本体やバッテリーパック、充電器の端子に金属や水などを付着させない</b> 過熱や発火・感電や破裂の原因になります。
	<b>ぬれた手で電源プラグを抜き差ししない</b> 感電の原因になります。
	<b>交流100V以外の電源では充電しない</b> 感電・発火の原因となります。
	<b>吸気口や排気口を塞いで長時間運転しない</b> 故障の原因となります。
	<b>電源コードに負荷をかける使い方（曲げる、引っ張る、加工する等）をしない</b> 電源コードが破損し、火災・感電の原因となります。

**⚠ 警告**

<b>🚫 禁止</b>	<b>電源コードや電源プラグが傷んだり、コンセントの差込がゆるいときは使わない</b> 感電・ショート・発火の原因になります。
	<b>引火性の物（ガソリン・シンナーなど）の近くで使用しない</b> 火災の原因になります。
	<b>バッテリーパックは専用の充電器以外では充電をしない</b> 過熱や発火・破裂の原因になります。
	<b>落としたり、損傷を与えたり、衝撃を受けたりしたバッテリーパックは使用しない</b> 発熱・発火・破裂の原因となります。

**⚠ 警告**

<b>🛑 実行</b>	<b>充電時以外は、必ず電源プラグをコンセントから抜く</b> 火災ややけどの原因になります。
	<b>電源プラグは根本まで確実に差し込む</b> 感電・ショート・発火の原因になります。
	<b>電源プラグの端子及び端子の取付け面にほこりが付いているときは乾いた布で拭き取る</b> 火災の原因になります。
	<b>本体が熱くなったら作業を中断し、温度が下がってから使用する</b> 機能が発揮されず、故障の原因になります。
	<b>使用時は必ずフィルターを付けて使用する</b> モーター部にゴミが入り込み故障の原因になります。
	<b>本クリーナーの充電は10～30℃以内の場所でおこなう</b>

各部の名称

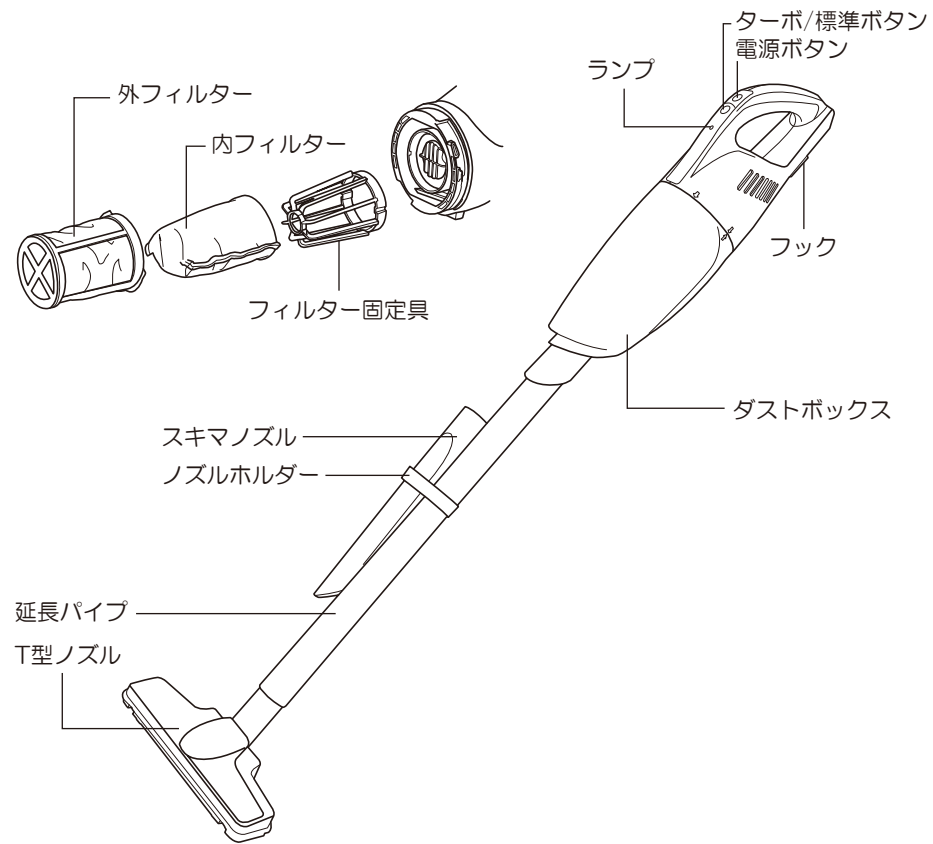



ご使用前準備

**⚠ 警告**

⊘ 禁止	<p>雨の中、湿気が多い場所では充電しない 感電の恐れがあります。</p>
⚠ 実行	<p>本機専用のACアダプター、バッテリーパックを使用する 違った物を使用すると破裂、損傷の恐れがあります。</p>
	<p>ACアダプターは銘板に表示してあるAC100Vの電圧で使用する 表示を越える電源や直流電源、エンジン発電機では異常に発熱して火災の恐れ があります。</p>
	<p>10℃～30℃の温度範囲で充電すること 範囲外では十分な充電ができません。</p>
	<p>充電中はACアダプターを布などで覆わないこと 放置すると破裂、火災の恐れがあります。</p>
	<p>充電が終わりましたらコンセントからACアダプターを抜き取 ること 放置すると火災の恐れがあります。</p>
	<p>連続使用または連続充電でクリーナー本体及びACアダプター の温度が上昇しているときは十分な間隔をあげ、温度が低く なってから充電する 本体、ACアダプターの温度が上昇しているときは十分な充電ができません。</p>

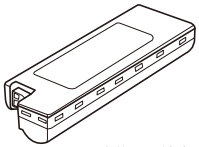
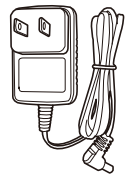
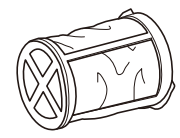
付属品

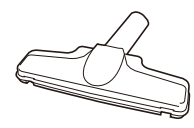
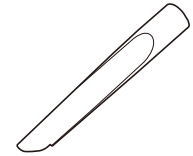
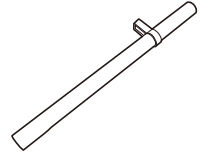
<p>バッテリーパック</p>  <p>※本体に収納済み</p>	<p>ACアダプター</p> 	<p>外フィルター</p> 	<p>内フィルター</p> 
<p>T型ノズル</p> 	<p>スキマノズル</p> 	<p>延長パイプ</p> 	

## ■充電方法について

- ①ACアダプターを本体のACアダプター差し込み口に差し込んでください。
- 充電中は本体のランプが点灯します。満充電で消灯します。
- ②約3時間で充電完了です。ランプが消灯していることを確認してから本体からACアダプターを抜いてください。

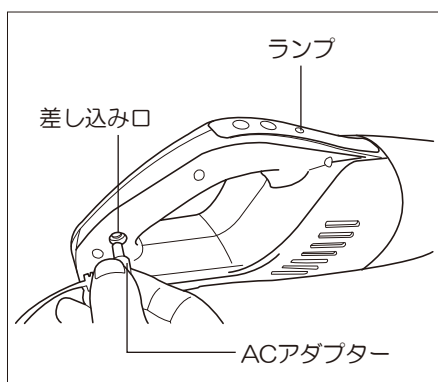

### ⚠ 注意

- 本製品は充電中(ACアダプターを差した状態)は動作しません。ACアダプターを抜いてから使用してください。

## ■バッテリーパックを長持ちさせるには

- 長期間使用しない場合は、満充電にして保管してください。
- ランプが点滅したら充電してください。点滅状態で使い続けるとバッテリーパックに負荷がかかり寿命が短くなります。
- 気温が低いとき、高いときはバッテリーパックを20℃くらいの所にしばらく置いてから充電を行ってください。リチウムイオン電池の特性で低温または高温の場所では充電能力が下がります。

## 使い方

### ⚠ 警告

<b>⊘ 禁止</b>	本体の吸込み口、送風口をふさいだ状態で使用しない。 モーターの温度が上昇し、部品の変形やモーター故障などの原因となります。
	水洗いや風呂場などの水回りでの使用は絶対にしない。 感電の原因となります。
	フィルターは必ず取り付けて使用する。 モーター故障の原因となります。
	灯油やガソリン等の揮発性の高いもの、シンナー・塗料・引火性物質、アルミ・リン・マグネシウムなどの発火性物質を絶対に吸わない。 発火・爆発の原因となります。
	火のついたものや、タバコの吸殻などは絶対に吸わない。 トナー粉、セメント粉などの固化するもの、金属・カーボン粉やコンクリート粉などの微粉じんは吸わない。 詰まって火災や事故の原因となります。
<b>❗ 実行</b>	ノズルや延長パイプは使用中に抜けないように、ねじりながらしっかりと差し込んで取り付ける。 差し込みが不十分だと、はずれることがあります。

## ■スイッチの操作

- 停止状態で電源ボタンを押すと作動、作動中に電源ボタンを押すと停止します。作動中にターボ/標準ボタンを押すと吸い込む力が2段階で切り替わります。

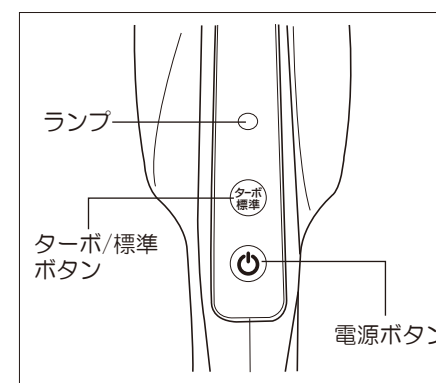

## ■ランプについて

- 通常は消灯していますがバッテリーパックの残量が少なくなると点灯、点滅を始めます。この状態になったら作業を止めて速やかに充電を行ってください。

## いろいろな使い方

### ■T型ノズル

テーブルや家具、棚など高さのある所の掃除にはT型ノズルをつけて使用してください。

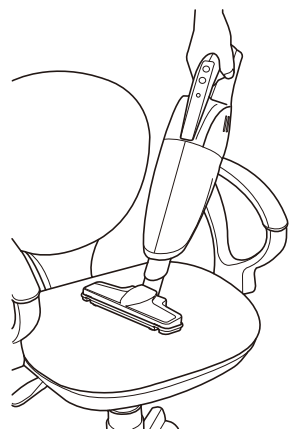

### ■T型ノズル + 延長パイプ

床やじゅうたんなどの低く広い面積の掃除には、本体とT型ノズルの間に延長パイプを取付けますと立ったまま作業ができます。

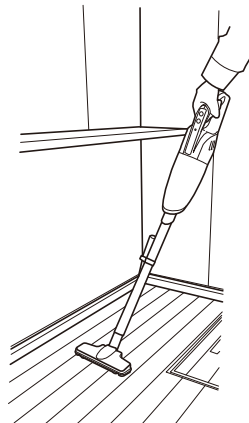

### ■スキマノズル

自動車の中や家具の隙間、サッシの溝などの掃除にはスキマノズルを付けて使用してください。

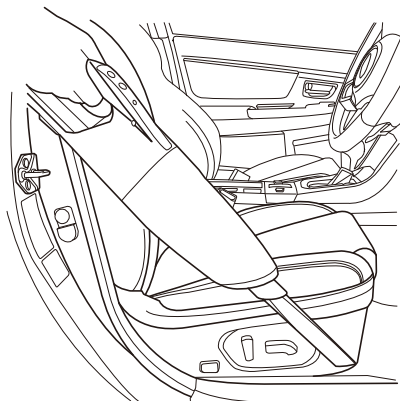

### ■スキマノズル + 延長パイプ

家具の隙間や狭く奥まった場所の掃除にはスキマノズルに延長パイプをつけて使用してください。

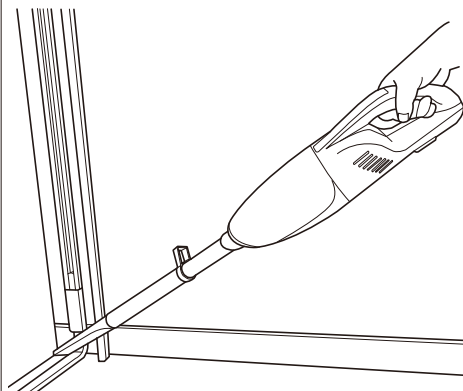

#### ⚠ 注意

●ゴミを溜めすぎると吸引力が低下しますので、早めにゴミを捨ててください。

## ゴミの捨て方

●購入直後はダストボックスが固くて回しにくい場合があります。その時は滑り止め付き軍手やゴム手袋などを付けると外れやすくなります。

- ①両手でダストボックスの端の平らな部分とハンドルを持ちます。(右図参照)
- ②矢印をOPENまで回しながらスライドさせるとダストボックスが外れます。  
※吸い込み口を下に向けながら外すとゴミが落ちません。
- ③ダストボックス内のゴミを捨てて外フィルターに付着したゴミを取り除いてください。  
※外フィルターに付着したゴミの除去には市販の歯ブラシ等を使うと便利です。  
※吸引力が落ちてきたと感じたら内フィルターも掃除してください。
- ④本体スライド部分にゴミが付くとゴミが邪魔してダストボックスを取り付けられなくなります。スライド部にゴミがあればティッシュ等で取り除いてください。
- ⑤ダストボックスを本体に取り付ける時はダストボックスの矢印を本体のCLOSEに合わせてください。

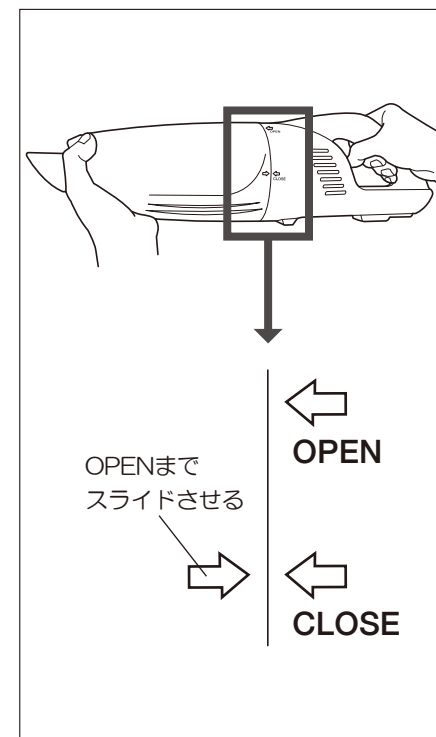

### ■フィルターの汚れが落ちない場合

- ①外フィルターを回して本体のストッパーから外すと内フィルターと共に外れます。
  - ②外フィルターと内フィルターについた汚れを取ってください。汚れが落ちない場合は水洗いしてください。
  - ③外フィルターに内フィルターを入れてからフィルター固定具に外フィルターを奥まで被せて、外フィルターの2箇所のツメを本体の上下の溝に引っかけて固定してください。
- ☞完全に固定されていないと隙間から本体内部にゴミが入り故障の原因となります。

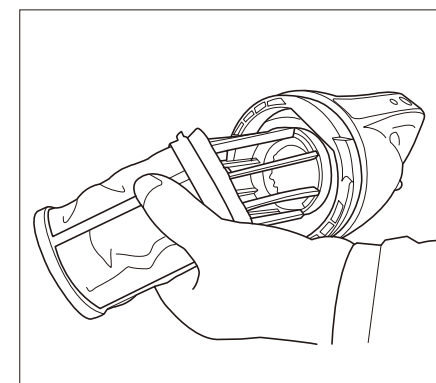

#### ⚠ 注意

●フィルターは必ず取り付けてください。取り付けずに使用するとモーター部にホコリが入り込み故障の原因になります。



## お手入れ・保管

### お手入れについて

- 本体の汚れは、水で薄めた中性洗剤を含ませた布で拭き取ってから乾拭きしてください。

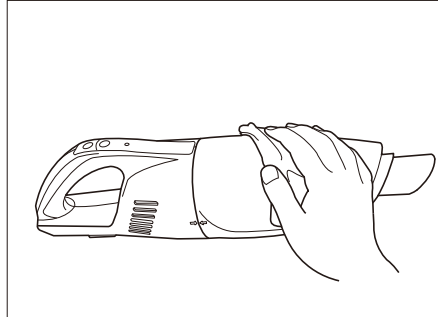

- フィルターは軽くホコリを落とした後、石けん水などでみ洗いし、よく乾かしてください。

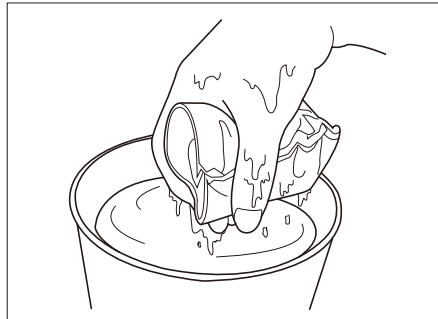

### ⚠ 注意

- フィルターは充分乾燥させてください。乾燥が不十分だと目詰まりし、吸引力の低下や故障の原因となります。

### 保管のしかた

以下の条件を避けて保管してください。

- 車中などの高温の場所。
- 直射日光のあたる場所。
- 水や湿気などの多い場所。
- ゴミやホコリの多い場所。
- ガソリンや揮発性の高い引火物がある場所。
- 子供の手の届く場所。

- 立て掛けて保管する場合は転倒防止のため、本体フックをご使用ください。

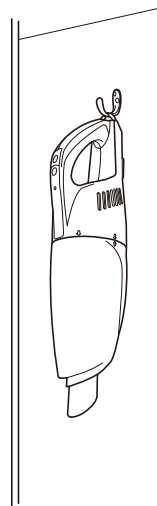

## バッテリーパックの交換方法

### バッテリーパックの取り外し方

- ①本体後部のネジを外し、フタをスライドして外します。
- ②接続コードを引っ張りながらバッテリーパックを引き出します。接続端子が完全に露出したら一旦止め、端子のツメを押しながら接続コードを外します。
- ③接続コードが外れたらバッテリーパックを持って引き出してください。

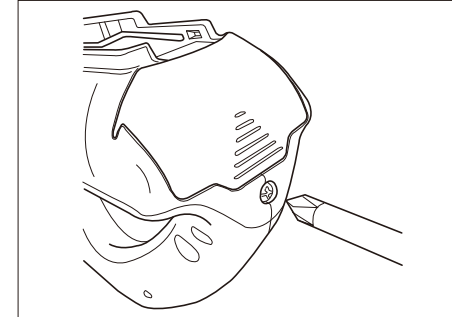

### バッテリーパックの取り付け方

- ①バッテリーパックの向きに注意しながら途中まで差し込んでください。  
※奥まで差し込むとバッテリーが取りづらくなりますのでご注意ください。
- ②ツメを押しながら端子をバッテリーパックに取り付けてください。
- ③元通りにフタを取り付けてからネジで固定してください。

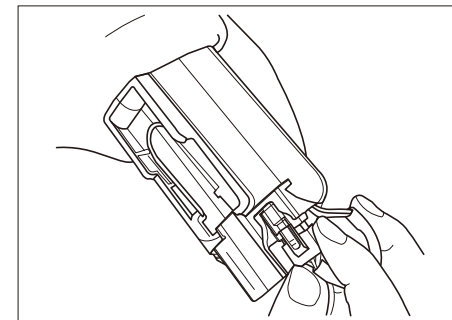
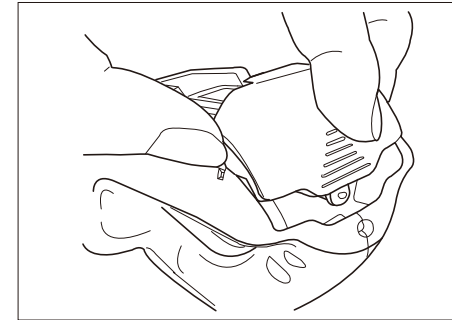

### ⚠ 注意

- バッテリーパックを交換した後は満充電にしてからご使用ください。

## 仕様明細

### ■本体の仕様

形 式	DCCL-1015
モーター電圧	DC-10.8V
質 量	1.1kg (バッテリー含む)
寸 法	幅467×奥行115×高さ130mm
吸込み仕事率	ターボ:20W/標準:10W
集じん容量	600mL
連続使用時間	ターボ:約12分/標準:約24分
充電時間	約3時間

※連続使用時間はバッテリーパックの充電状態や使用環境により異なります。

### ■バッテリーパックの仕様

型 式	LBP-1015
電 池	リチウムイオン
電 圧	DC-10.8V
容 量	1.5Ah
質 量	0.14kg

※本機は改良のため、仕様・外観を予告なしに変更することがあります。  
あらかじめご了承ください。

## 別売品について

- 別売品については本製品ご購入の販売店にてご注文をお願いします。

品名	JANコード
バッテリーパック	4954008991647
ACアダプター	4954008991654
外フィルター	4954008991517
内フィルター	4954008991524
T型ノズル	4954008991531
スキマノズル	4954008991548
延長パイプ	4954008991555

## よくあるご質問

### 充電できなくなりました

- ACアダプタがコンセントに差し込まれているか確認してください。
- ACアダプタ差し込み口が汚れていないか確認してください。
- 上記のいずれにも当てはまらない場合は故障の可能性があります。お買い求めの販売店もしくは弊社までお問い合わせください。

### ダストボックスが開かないのですが

- ダストボックスを回そうとしても手が滑ってしまう場合があります。その場合は以下の方法を試してみてください。
- 滑り止め付き軍手やビニール手袋等の滑りにくい手袋を付ける。
- 片手でハンドルを、もう片手を延長パイプを取り付ける側の平らな箇所に掌を密着させて持つ。

### ダストボックスが閉まらないのですが

- スライド部分にゴミがあると閉まらないのでゴミを取り除いてください。

### 外フィルターを本体に取り付け出来ないのですが

- 外フィルターは2箇所のツメを本体の上下の溝に引っかけて固定します。固定できないときは内フィルターが外フィルター内で引っ掛かっている可能性があるため一度外して内フィルターのたわみを取ってください。

### 汚れてきたので洗いたいのですが

- 本機はモーター部以外は水洗いが可能です。水洗い後は完全に乾かしてから本機に取り付けてください。